



**RK ROSE+KRIEGER**

A Phoenix Mecano Company

## Standard-Portalsysteme

RK Rose+Krieger hat seine langjährige Erfahrung in Entwicklung und Fertigung von Lineartechnik genutzt und aus dem bestehenden Linear-Baukasten verschiedene Standard-Portalsysteme entwickelt.

Individuelles konstruktives Ausarbeiten des jeweiligen Kundenprojektes ist nicht mehr notwendig. Das reduziert zum einen Ihre Kosten und auf der anderen Seite unsere Lieferzeiten.

Stufe 1: mechanisches System

Stufe 2: System mit Energieketten und Motoradapter

Stufe 3: komplettes System inklusive Motoren

Der modulare Aufbau dieser Standard-Portale und ihre Variantenvielfalt ermöglicht eine flexible Gestaltung. So kann zwischen verschiedenen Systemen mit jeweils drei unterschiedlichen Ausbaustufen gewählt werden, von einem einfachen mechanischen System bis hin zum einbaufertigen Komplettsystem inklusive Motoren.

Ob ein einfaches Linienportal, 2-Achs- oder 3-Achs-Raumportal benötigt wird – das Festlegen aller Variablen genügt, und Sie bekommen schnell ein komplett vorberechnetes System inklusive technischer Spezifikationen und Zeichnungen angeboten.

**Linienportal**

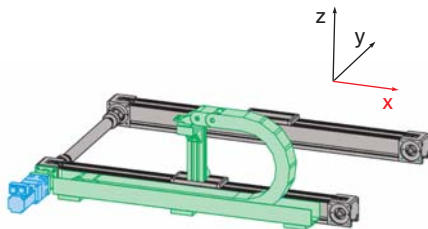

**2-Achs-Raumportal (X/Z)**

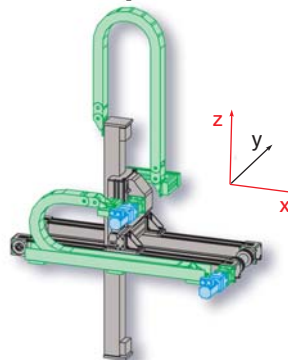

**3-Achs-Raumportal (X/Y/Z)**

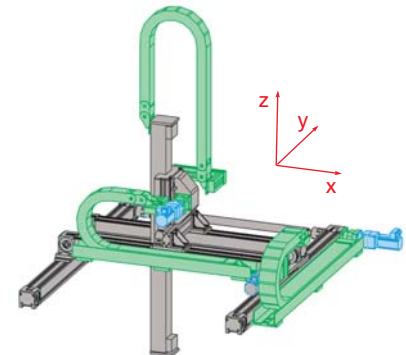



**RK ROSE+KRIEGER**

A Phoenix Mecano Company

# Systemübersicht

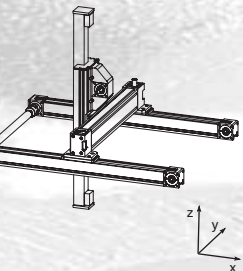
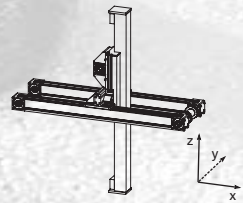

Typ	Lineareinheit	max. Verfahrlänge [m]	max. Geschwindigkeit [m/s]	max. Beschleunigung [m/s <sup>2</sup> ]	Last [N]
<b>Linearportal</b>					
X	RK DuoLine Z 120x80	5,5	1,5	1	800
X	2x RK DuoLine Z 50	2,8	2	3	400
X	2x RK DuoLine Z 80	5,5	1,5	1	1200
<b>2-Achs-Raumportal</b>					
X	RK DuoLine Z 120x80	5,5	1,5	1	
Z	SQ MT 60	1,5	1	2	150
X	2x RK DuoLine Z 80	5	1	1	
Z	SQ MT 80	2	0,5	0,2	300
X	2x RK DuoLine Z 80	5	1	1	
Z	SQ MT 80	2	0,5	0,2	800
<b>3-Achs-Raumportal</b>					
X	2x DuoLine Z 80	5	1,5	1	
Y	RK DuoLine Z 120x80	2,5	1,5	1	
Z	SQ MT 60	1,5	1	2	150
X	2x RK DuoLine Z 80	5	1	1,5	
Y	2x RK DuoLine Z 80	2	1	1,5	
Z	SQ MT 80	2	0,5	0,2	300
X	2x RK DuoLine Z 80	5	1	1,5	
Y	2x RK DuoLine Z 80	2	1	1,5	
Z	SQ MT 80	2	0,5	0,2	800

**Antriebe:** Servomotor

**Lieferzeit:** 4 Wochen nach endgültiger technischer Klärung

**Zubehör:** Endschalter, Energieketten